



- 説明
- 寸法
- 機能図
- ご注文

## 高圧 T フィルター



### ▲ 説明

このフィルターは、最大 800 bar までの油圧システムを保護します。設計および性能はフィルター モデル FIL-52T、FIL-53T、FIL-54T と同じですが、これに加えた利点として、高圧側でのフィルターが可能で、組み込まれている逆止弁が、フィルターを帰路流から保護します。標準の青銅製素子フィルターは、10 ミクロンです。

動作温度: 0°C ~ 100°C

### ▲ 寸法

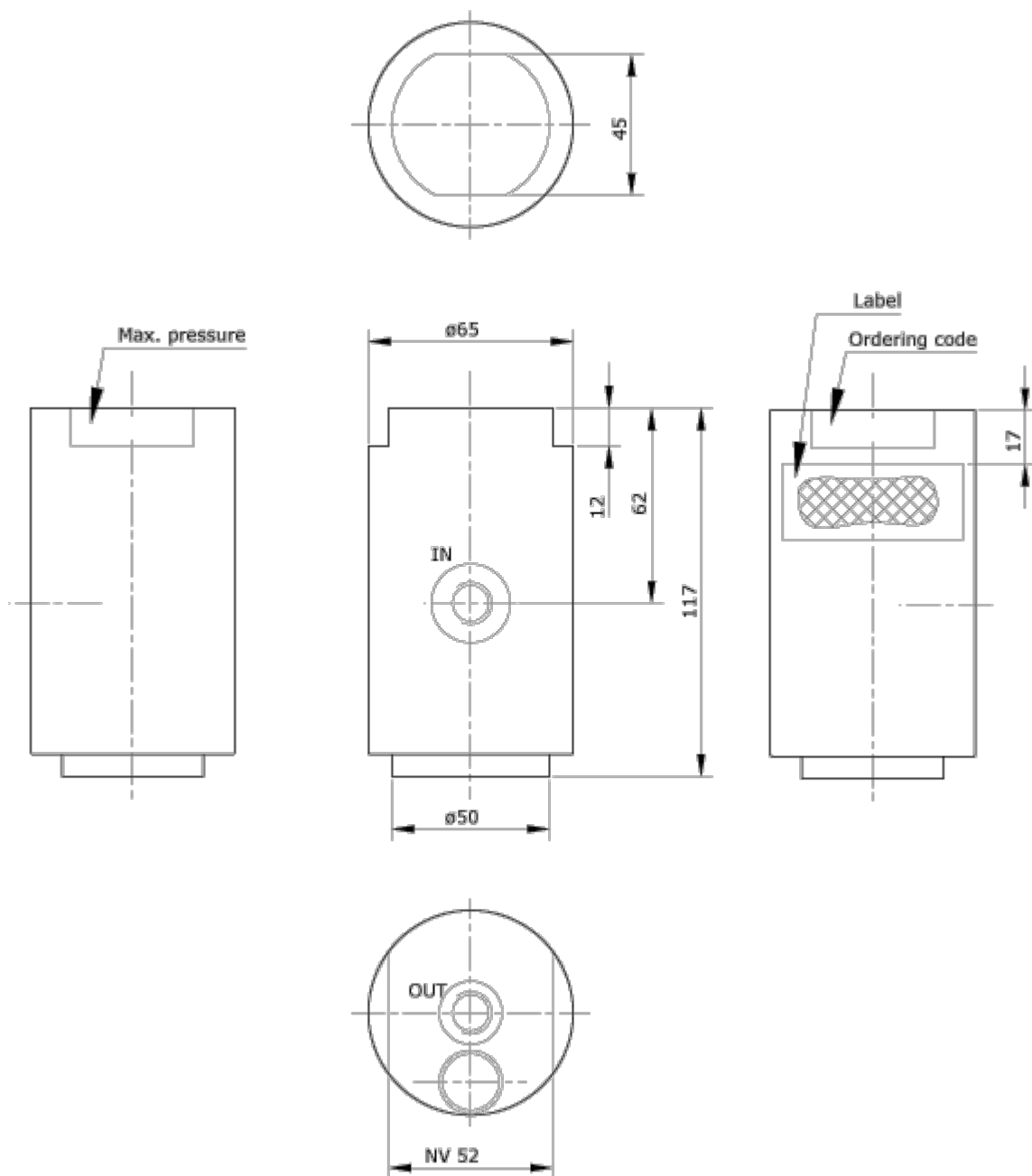

2-122 / 11.09.02

▲ 機能図

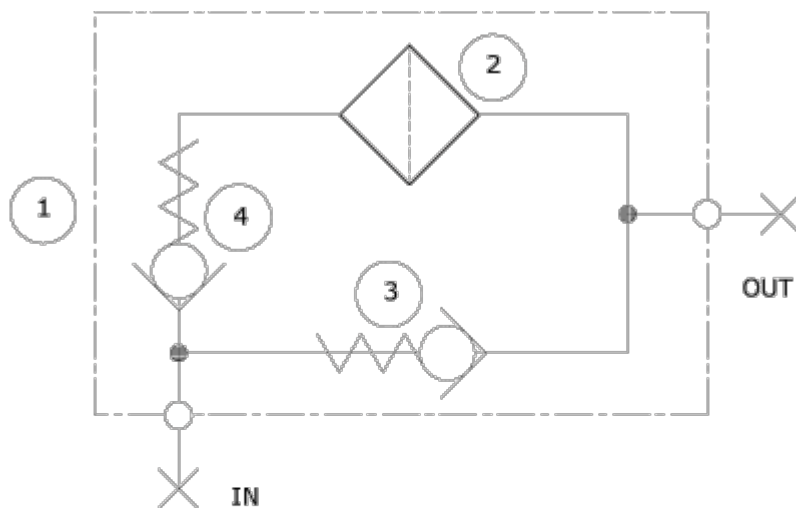

1: Filter: FIL-\_\_-10-1

2: Filter Element: FIL-KIT-10

3: KV1, Check valve

4: KV2, Check valve

0-231 / 19.11.04

▲ ご注文

注文番号	入/出	全長	直径	重量	最大圧力	素子およびシール
FIL-HA-10-1	1/4" BSP	117 mm	65 mm	1.0 kg	350 bar	FIL-KIT-10
FIL-HT-10-1	1/4" BSP	117 mm	65 mm	2.6 kg	800 bar	FIL-KIT-10
FIL-IA-10-1	3/8" BSP	117 mm	65 mm	1.0 kg	350 bar	FIL-KIT-10
FIL-IT-10-1	3/8" BSP	117 mm	65 mm	2.6 kg	800 bar	FIL-KIT-10
FIL-KIT-10	-	-	-	-	-	-

ISO 9001  
BUREAU VERITAS  
Certification

