



- 説明
- 寸法
- 機能図
- ご注文

## NG6 フィルター



### ▲ 説明

このフィルターは、最大 200 bar までの NG6 ブロック システムを保護します。NG6 ブロックに非常にコンパクトに直接取り付けすることができます。機械式の日詰まり表示器が標準装備されており、追加のオプションとして電気式を提供しています。標準の素子フィルターは、20 ミクロンです。

動作温度: 0°C ? 100°C

▲ 寸法

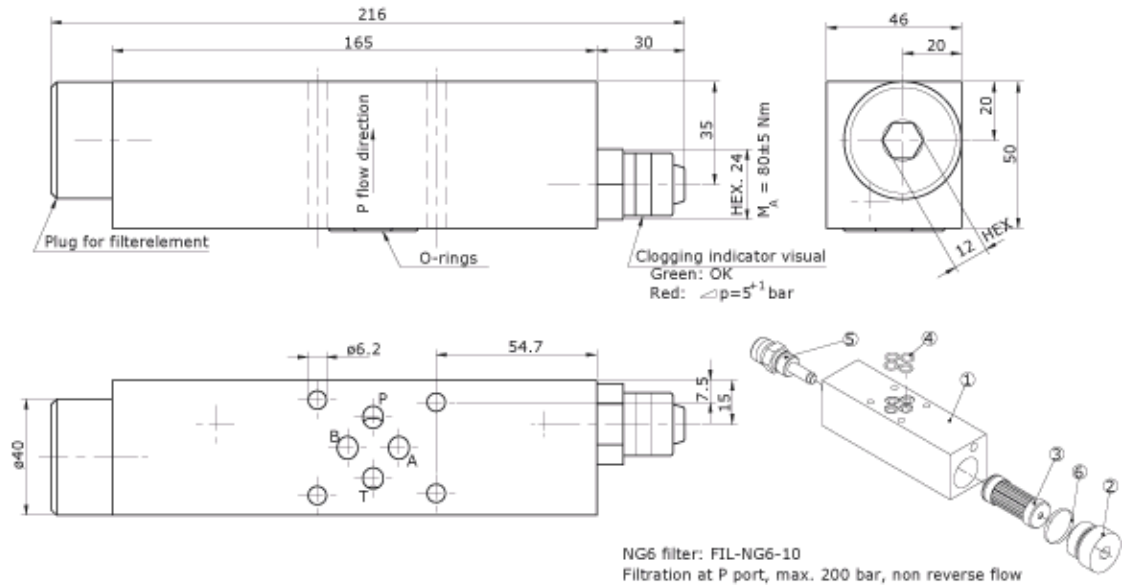

1	Block	3-835
2	Plug for filterelement	4-859
3	Filterelement	FIL-KITNG6-10 (sparepart)
4	O-ring	2-824 (sparepart) 4 off
5	Clogging Indicator, visual	FIL-NG6-CI (sparepart)
	Clogging Indicator, electric	FIL-NG6-CIE (Optional)
6	O-ring	2-623 (sparepart)

▲ 機能図

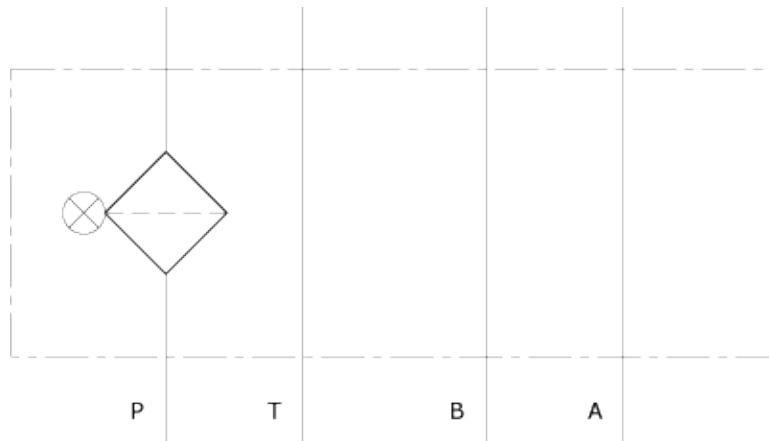

NG6 Filter: FIL-NG6-10

Filter Element: FIL-KITNG6-10 (sparepart)

Clogging Indicator, visual: FIL-NG6-CI (Spare Part)

Dimension drawing: 3-132 & 3-135

0-233 / 19.11.04

▲ ご注文

注文番号	製品	入/出	全長	幅*奥行き	重量	最大圧力
FIL-NG6-10	NG6 フィルター	NG6(DO3)	209 mm	50 x 46 mm	2.3 kg	200 bar
FIL-KITNG6-10	フィルター素子 (スペアパーツ)	-	-	-	-	-
FIL-NG6-CI	目詰まり表示器、機械式 (スペアパーツ)	-	-	-	-	-
FIL-NG6-CIE	目詰まり表示器、電気式 (オプション)	-	-	-	-	-

ISO 9001  
BUREAU VERITAS  
Certification

