

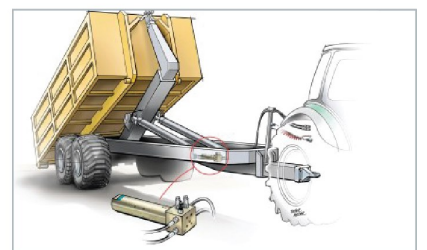

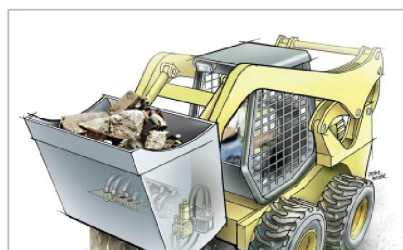

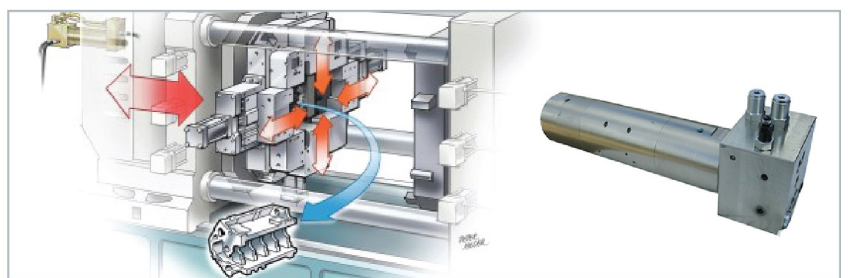

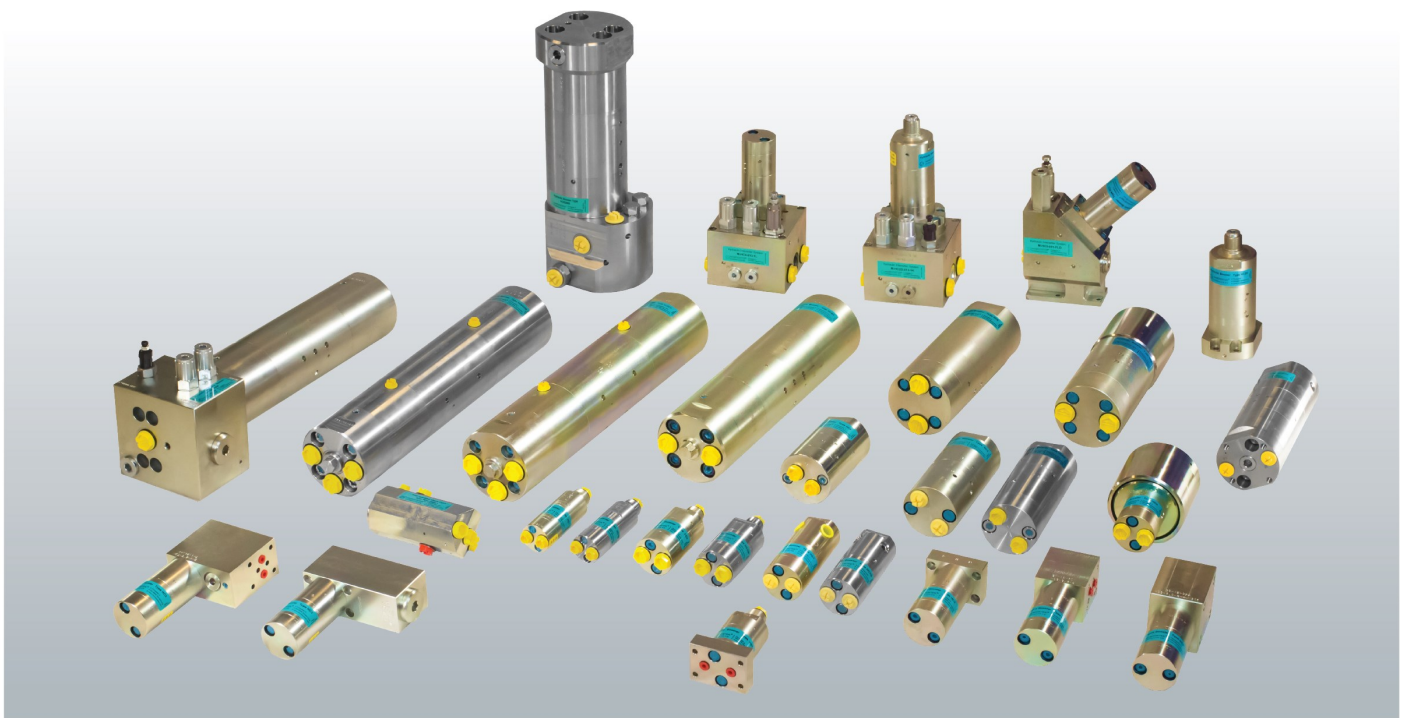













# Das einzige komplette Angebot an Hydraulikverstärker-Lösungen



**MINIMUM SIZE – MAXIMUM POWER**

## Unsere breite Produktpalette deckt Ihren Bedarf

Geben Sie für nahezu jedes Fluid-Medium einfach Ihren Bedarf für einen Ausgangsdruck bis 5000 bar und einen Eingang bis 70 l/min an. So können Sie der folgenden Tabelle ganz leicht den optimalen Hydraulikverstärker entnehmen.

Ausgangsdruck bar	Mittlerer Ausgang (l/min)	Eingangsdruck (bar)	Mittlerer Eingang (l/min)	Anschluss	Gewicht (kg)	Verstärkung	Modell: Stahl	Modell: Edelstahl	Hinweise	Modelle
24 - 800	0.3 - 0.5	20 - 207	2.0 - 8.0	<ul style="list-style-type: none"> <li>• Rohr</li> <li>• Flansch</li> <li>• Einbau</li> </ul>	0.7	1.2 - 7.5	HC1	HC1W		
24 - 800	0.3 - 2.5	20 - 207	2.0 - 15.0	<ul style="list-style-type: none"> <li>• Rohr</li> <li>• Flansch</li> <li>• Einbau</li> </ul>	1.0	1.2 - 20.0	HC2	HC2W		
24 - 800	0.7 - 11.0	20 - 207	2.0 - 15.0	<ul style="list-style-type: none"> <li>• Rohr</li> <li>• Flansch</li> </ul>	3.8	1.2 - 20.0	HC2D	HC2DW		
80 - 1380	1.5 - 5.0	20 - 207	2.0 - 14.0	<ul style="list-style-type: none"> <li>• Rohr</li> <li>• Flansch</li> </ul>	8.0	4.0 - 13.0		HC2DHW		
20 - 800	2.0 - 3.0	20 - 207	2.0 - 15.0	<ul style="list-style-type: none"> <li>• Rohr</li> <li>• Flansch</li> </ul>	4.15	1.0 - 10.1	HC2D2	HC2D2W	2 Medien	
80 - 1380	0.6 - 1.6	20 - 207	2.0 - 8.0	<ul style="list-style-type: none"> <li>• Rohr</li> <li>• Flansch</li> </ul>	8.0	4.0 - 12.0		HC2D2HW	2 Medien	
24 - 500	0.3 - 2.5	20 - 207	2.0 - 15.0	<ul style="list-style-type: none"> <li>• Flansch</li> <li>• Einbau</li> </ul>	2.5	1.2 - 20.0	HC3	HC3W		
26 - 800	1.5 - 7.0	20 - 207	2.0 - 35.0	<ul style="list-style-type: none"> <li>• Rohr</li> <li>• Flansch</li> </ul>	3.7	1.3 - 9.8	HC4	HC4W		
100 - 3000	1.2 - 3.5	20 - 207	2.0 - 38.0	<ul style="list-style-type: none"> <li>• Rohr</li> <li>• Flansch</li> </ul>	4.0	5.1 - 17.3	HC4H			
24 - 800	0.3 - 2.5	20 - 207	2.0 - 15.0	<ul style="list-style-type: none"> <li>• Rohr</li> <li>• Flansch</li> </ul>	3.0	1.2 - 20.0	HC5		Doppelt wirkend	
26 - 800	2.5 - 15.0	20 - 207	5.0 - 70.0	<ul style="list-style-type: none"> <li>• Rohr</li> <li>• Flansch</li> </ul>	9.5	1.3 - 8.2	HC6			
124 - 5000	1.0 - 7.0	20 - 207	5.0 - 50.0	<ul style="list-style-type: none"> <li>• Rohr</li> <li>• Flansch</li> </ul>	11.0	6.2 - 25.0	HC6H			
24 - 800	11.2 - 56.0	20 - 207	5.0 - 70.0	<ul style="list-style-type: none"> <li>• Rohr</li> <li>• Flansch</li> </ul>	20.0	1.2 - 8.2	HC6D	HC6DW		
80 - 1380	3.0 - 12.5	20 - 207	5.0 - 50.0	<ul style="list-style-type: none"> <li>• Rohr</li> <li>• Flansch</li> </ul>	35.0	4.0 - 16.0		HC6DHW		
20 - 800	6.0 - 41.0	20 - 207	5.0 - 70.0	<ul style="list-style-type: none"> <li>• Rohr</li> <li>• Flansch</li> </ul>	22.0	1.0 - 10.1	HC6D2	HC6D2W	2 Medien	
100 - 2000	0.3 - 1.6	20 - 207	2.0 - 14.0	<ul style="list-style-type: none"> <li>• Rohr</li> <li>• Flansch</li> <li>• Einbau</li> </ul>	1.5	5.0 - 20.0	HC7	HC7W		
100 - 2000	0.3 - 1.6	20 - 207	2.0 - 14.0	<ul style="list-style-type: none"> <li>• Rohr</li> <li>• Flansch</li> <li>• Einbau</li> </ul>	5.0	5.0 - 20.0	HC8			
220 - 5000	0.3 - 1.8	20 - 207	5.0 - 20.0	<ul style="list-style-type: none"> <li>• Rohr</li> <li>• Flansch</li> </ul>	9.9	8.2 - 25.0	HC9			
20 - 1380	2.0 - 5.6	20 - 207	5.0 - 30.0	<ul style="list-style-type: none"> <li>• Rohr</li> <li>• Flansch</li> </ul>	25.0	5.2 - 15.0	HC9D2	HC9D2W	2 Medien	

## Verstärkersysteme

miniBOOSTER bietet eine breite Palette von Verstärkersystemen mit einbaufertigen Lösungen für Ihre Anwendungen. Das System schützt die Hochdruck-Geräte und sorgt für einen hohen Bypass-Durchfluss, der Ihre Prozesse beschleunigt.

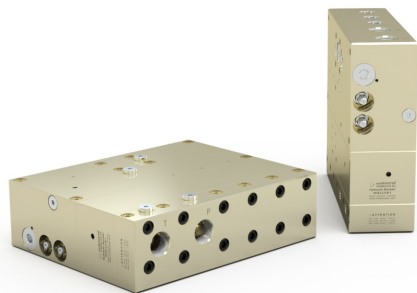
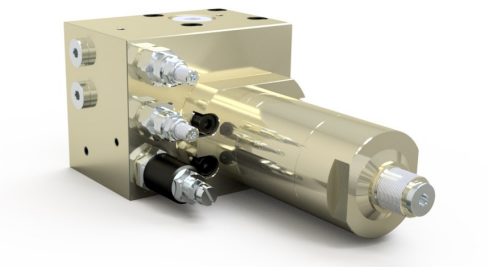

### Verstärker mit eingebauten Steuerventilen

Der HC22, 25, 72 und 75 verfügen über ein kompakt eingebautes Steuerventil und einen Verstärker, der sich ganz einfach in Ihre Ausrüstung einbauen lässt und für Tempo und den Schutz von Verstärker wie auch Werkzeugen sorgt.

*Die wichtigsten Vorteile sind:*

- 11 verschiedene Verstärkungsausgänge
- Optional eine Blende, die den Eingang reduziert
- Ein Gewicht von nur 2,3 kg
- In Edelstahl verfügbar
- HC22 mit regelbarem Ausgangsdruck - max. 800 bar
- HC25 für eine schnelle Vorwärtsbewegung - max. 800 bar
- HC72 mit regelbarem Ausgangsdruck - max. 2000 bar
- HC75 für eine schnelle Vorwärtsbewegung - max. 2000 bar

### Verstärkungssysteme mit hohem Bypass-Durchfluss

Die M-HC-Verstärkersysteme sorgen für einen hohen Bypass-Durchfluss und Druck nach Bedarf. Sie wurden entwickelt, um den Systemdruck zu erhöhen, wenn es erforderlich ist, und nur dann, wenn Hochdruck benötigt wird.

*Die wichtigsten Vorteile sind:*

- Druck bei Bedarf
- Elektromagnetisch oder automatisch betätigt
- Hochdruck – bis 700 bar (10.000 psi)
- Schnellfüllsystem für einen Durchfluss von bis zu 400 l/min
- Eingangsdruck bis 350 bar
- verlängerte Lebensdauer
- Robuste, flexible Ausführung, verschiedene Verstärkungsfaktoren
- Rohr- oder Flanschanschluss

### Mobile Verstärkerlösungen

Das tragbare Verstärkersystem M-HC7 ist ein robustes Gerät für anspruchsvolle Einsätze in der Industrie. Das M-HC7 kann mit jedem Aggregat verwendet werden, das mindestens 20 bar und 2 l/min erzeugt.





*Die wichtigsten Vorteile sind:*

- Ausgang bis 15 l/min
- 30 l/min mit Zwillingsverstärker
- Hochdruck bis 2000 bar
- Weitere Geräte sind nicht erforderlich
- Ein Gewicht von nur 10 kg – leicht dorthin zu tragen, wo es benötigt wird
- Ein leicht ablesbarer Manometer mit einem Durchmesser von 4“, der den Druck mit einer Genauigkeit von 1 % hält.

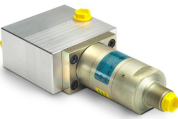

## Weitere Produkte

Zu den miniBOOSTER-Produkten gehört eine große Zahl von Filtern, Ventilblöcken, Einbauventilen und Zubehör.



### Filter

Stahl	Edelstahl	Modelle
In-Line Filter		
Hochdruck in T-Ausführung	FILW HT-10-1	
T-filter		
Filtergehäuse		
NG6 Filter		

### Zubehör

Mischmaterial	Modelle
Adapterkits	
Adapters	
Gesteuerte Rückschlagventil	

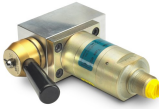
### Ventilblöcke

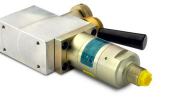
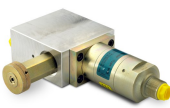
Stahl	Edelstahl	Modelle
CV1	CV1W	
CV2	CV2W	
CV3	CV3W	
CV4	CV4W	
CV5	CV5W	